

## (3)仕様一覧

汎用機標準仕様

## 本機標準仕様

項目	単位	基本寸法及び数値	
		TH500	TH600
主軸		TH500	TH600
主軸テーパ		NT40(MAS403-BT40)	NT50(MAS403-BT50)
主軸プルスタッド		JIS B 6339 40P	JIS B 6339 50P
主軸回転速度	min <sup>-1</sup>		6000
パレット		(※) 標準 20 個	
パレット寸法	mm	500×500	600×600
最大積載質量	Kg	500	800
床面からパレット上面迄の高さ	mm	1100	1200
移動量			
X軸 (コラム左右)	mm	630	800
Y軸 (主軸上下)	mm	600	750
Z軸 (テーブル前後)	mm	700	800
テーブル上面から主軸中心線距離	mm	50~650	50~800
テーブル中心線から主軸端距離	mm	150~850	150~950
送り速度			
切削送り速度	mm/min	1~20000	
早送り速度 X、Y、Z軸	mm/min	40000	
A T C			
工具交換方式		スイングアーム方式	
工具本数	本	39	
最大工具寸法 (径×長さ)	mm	φ70×300	φ130×450
		隣接工具除いてφ140mm可能 (TH500)	
		隣接工具除いてφ260mm可能 (TH600)	
最大工具質量	Kg	但し重量工具を隣接して収納しない事	
工具選択方式		近廻り	
A P C			
パレット数		2	
電動機出力			
主電動機	KW	AC22/18.5	AC30/25
送り電動機			
X、Z軸	KW	AC 3.8	
Y軸	KW	AC 3.8	AC 5.9
総電源容量	KVA	62	74
必要エアー圧力	M P a	0.5~0.8	
必要エアー容量	ℓ/min	500	600
機械の大きさ (巾×奥行)	mm	2920×4230	3500×5200
機械の高さ	mm	2770	3115
製品質量	Kg	11000	15600
N C 装置		I K E G A I - F A N U C	

# 1. 仕様説明

## (1) 全体図 (TH600)

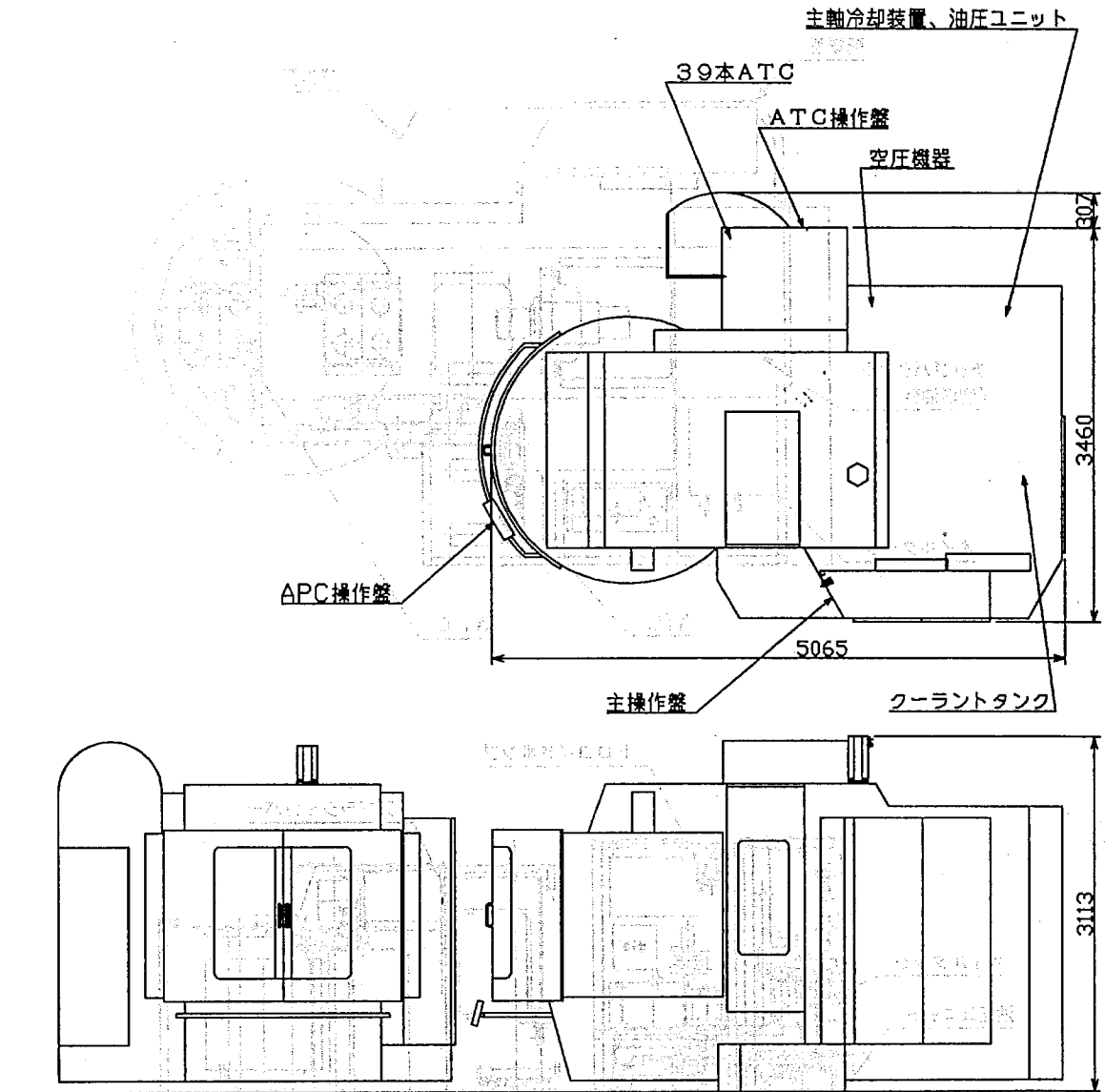

## 2. ツーリング (TH600)

### (1) BT50 ツールシャンク、プルスタッド寸法図

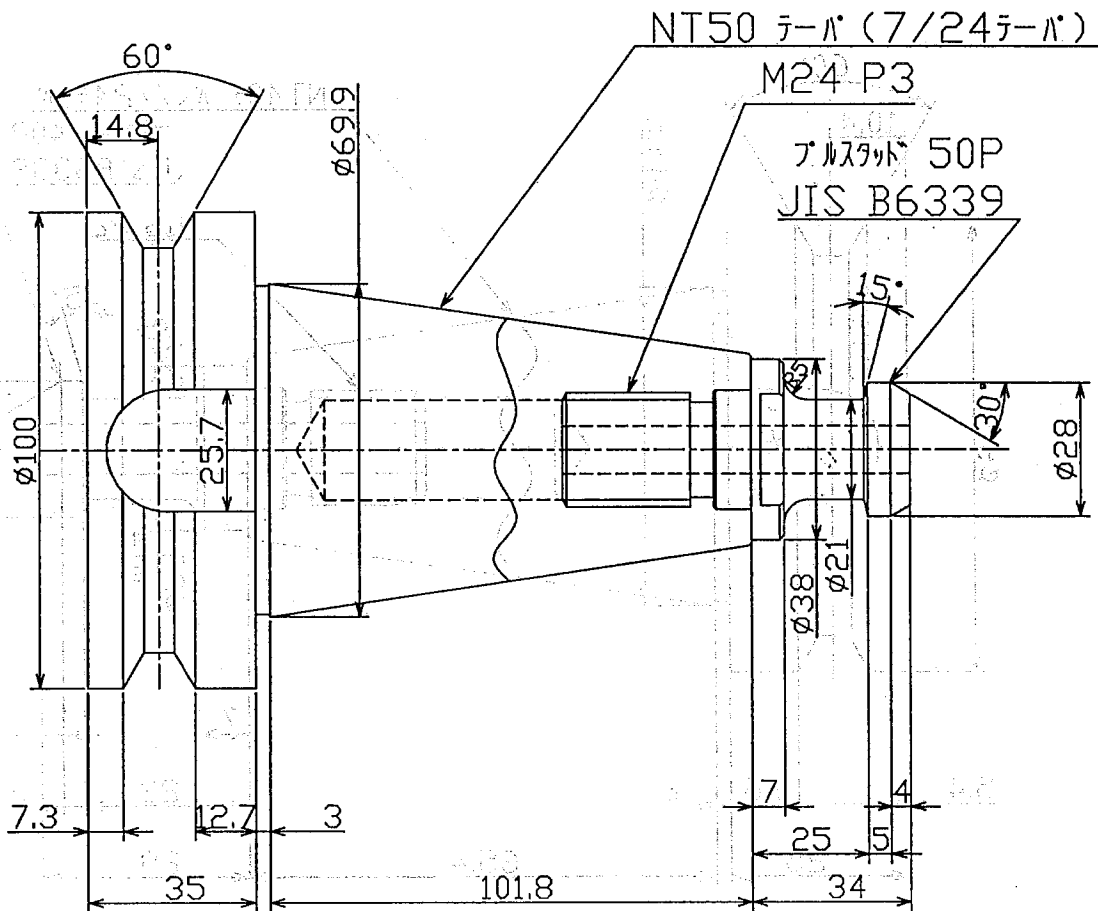

## (2) 機器配置 (TH600)

機器配置

本機機組

